

*The Legend of*

---

**ZELDA™**

---

INSTRUCTION BOOKLET

Ищите эту печать на всех программах и аксессуарах для вашей Nintendo Entertainment System. Это отражает стремление Nintendo предлагать вам только продукцию высочайшего качества. Товары, на которых нет этой печати, не были одобрены Nintendo и не гарантируют соответствие нашим стандартам качества изготовления, надежности и прежде всего, развлекательной ценности



# Благодарим Вас за выбор Nintendo Entertainment System® Legend of Zelda™ Pak.

Пожалуйста, прочитайте эту инструкцию, чтобы обеспечить правильную работу с вашей игрой, а затем сохраните буклет для дальнейшего использования.

## СОДЕРЖАНИЕ

Советы о том, как уничтожить Ганона .....	5
Основная мудрость .....	16
Сокровище - магия и тайна .....	21
Внешний мир .....	27
Подземный мир .....	32
Азбука Легенды о Зельде .....	40

### ПРЕДОСТОРОЖНОСТИ

- 1) Не храните игру при экстремальных температурах.
- 2) Не погружайте в воду.
- 3) Не чистите бензином, растворителем, спиртом или другими подобными растворителями.

© 1987 Nintendo of America Inc.

# В давние времена

## в мире царила

**П**осреди этого хаоса, в маленьком королевстве на земле Хирул, из поколения в поколение передавалась легенда о Триединстве; золотых треугольниках, обладающих мистической силой. Однажды злобная армия напала на это мирное маленькое королевство и похитила элемент Силы. Эту армию возглавлял Ганон, могущественный принц тьмы, который стремился повергнуть мир во мрак. Опасаясь Ганона, Зельда, принцесса этого королевства, разделила элемент Мудрости на восемь частей и спрятала их в разных уголках королевства, чтобы спасти последний оставшийся элемент Триединства от когтей злого Ганона. В то же время, она попросила свою кормилицу Импу, тайно покинуть королевство и отправиться на поиски человека достаточно мужественного, чтобы уничтожить злого Ганона. Услышав это, Ганон разозлился, заключил принцессу в тюрьму и отправил отряд воинов догнать Импу. Через леса и горы, Импа бежала от преследователей.

# эпоха Хаоса.

*Когда её силы были на исходе, наемники Ганона окружили ее. Загнали в угол! Что ей делать? ... Но подождите! Еще не все потеряно. Появился молодой парень. Он умело дал отпор приспешникам Ганона и спас Импу от неминуемой смерти.*

*Его звали Линк. Он случайно наткнулся на Импу и наемников Ганона во время своих странствий. Импа рассказала Линку о принцессе Зельде и Ганоне. Переполняемый чувством справедливости, Линк решает спасти Зельду, но перед ним стоит могущественный противник. У Ганона элемент Силы, поэтому, чтобы сразиться с ним, Линк должен был собрать восемь спрятанных фрагментов элемента Мудрости и восстановить мистический артефакт. Без этого, у него нет ни единого шанса, попасть на гору Смерти, где живет Ганон.*

*Сможет ли Линк уничтожить Ганона и спасти принцессу Зельду?*

*Только ваше умение ответит на этот вопрос. Удачи. Используйте Троиединство с умом.*

# Советы, как победить Ганона

Те из вас, у кого были проблемы с прохождением, должны прочитать эту историю. Будьте внимательны. В ней много полезных советов.



*Когда Импа дала Линку задание уничтожить Ганона, она также рассказала ему об истории Хирула и плане девяти секретных подземных лабиринтов. Эти планы должны быть где-то в этом буклете. Вы их нашли?*

*Полагаясь на то, что сказала ему Импа, Линк должен каким-то образом пробраться к горе Смерти. Линк просто может выяснить, где находится гора, внимательно изучая, где и когда появляются монстры.*



*В лесах и горах есть несколько пещер, и в этих пещерах живут торговцы, которые будут продавать Линку полезные предметы. Здесь, помимо покупки вещей, Линк может получить и другие вещи, которые невозможно найти, ни в каком другом месте.*

атаковать их. Таким образом, вы обязательно найдете правильную комбинацию.



*В источниках, которые Линк может найти в разных местах, происходит много удивительных вещей. Феи дадут Линку новый запас сердец **ЖИЗНЕННОЙ СИЛЫ**. И это не единственные секреты, которые можно найти!*

*Входы в подземные лабиринты скрыты повсюду. Некоторые из них, действительно трудно найти. Тем не менее, вы сможете найти подсказки о том, как решить эти загадки. И как только Линк найдет лабиринт, он обязательно получит одно из сокровищ.*





*Носите оружие, такое как например бумеранги и т.д., чтобы дать отпор любому врагу. Таким образом, Линк может вести борьбу более эффективно. Умение быстро переключаться на экран выбора предметов (дополнительный экран?). Быстро вынимать предметы, действительно важно. Если у вас есть этот навык, Линк сможет победить.*



*Экран уровня лабиринта важен. Он показывает Линку путь. Если Линк не движется в правильном направлении, он может столкнуться с проблемами в конце лабиринта. Не продвигайтесь вперед слишком быстро! Это опасно.*

и покончит с ним, то все остальные враги в комнате исчезнут.

*Множество загадок спрятано в подземных лабиринтах. Как только Линк найдет карту и компас, он может идти вперед, проверяя каждый проход, один за другим. Идите и найдите все комнаты. Так Линк сможет значительно увеличить своё имущество.*



*В подземных лабиринтах Линк столкнется с дверями, которые закроются, как только он пройдет через них. Тем не менее, всегда есть способ открыть их и убежать. Даже если Линк заперт со всех сторон, ему нельзя сдаваться. Попробуйте найти способ, чтобы выбраться!*



*Линк будет испытывать трудности, пытаясь уничтожить Ганона. Он настоящий подлец. Но даже у Ганона есть слабое место. Кто-то обязательно расскажет об этом Линку.*

*Линк уничтожил Ганона и сумел спасти принцессу Зельду. Теперь, когда он овладел двумя элементами Триединства, он снова отправляется путешествовать в далекие страны... Кто знает, какое будущее ждет Линка?*



## Создание персонажа

Линк, герой Легенды о Зельде, еще не существует. Вы создадите Линка, введя имя своего игрока. Одновременно могут существовать не более трех персонажей.

Когда вы вставите картридж в устройство и включите источник питания, появится титульный экран, как показано справа, и начнется демонстрация. Когда вы нажмете кнопку START, появится экран справа, передвиньте сердце на строку ЗАРЕГИСТРИРОВАТЬ ИМЯ, используя кнопку SELECT. Затем нажмите кнопку START, и на экране появится следующее окно. Используйте кнопку SELECT, чтобы передвинуть сердце к иконке Линка, которому вы хотите дать имя. Введите свое имя (максимум восемь букв) с помощью панели ввода (для выбора буквы) и кнопки A (для выбора буквы).

Как только вы закончите, переместите сердце на ЗАКОНЧИТЬ и нажмите кнопку START.



Титульный экран



Экран меню



Экран регистрации игрока

## Удаление персонажа

Если вы решите начать игру с заново с новым персонажем, можно стереть все данные любого из существующих, используя РЕЖИМ УДАЛЕНИЯ. Выберите УДАЛИТЬ и нажмите кнопку START.

Переместите сердце к записи, которую вы хотите стереть, и нажмите кнопку START. Это сотрет имя. Переместите сердце к ЗАКОНЧИТЬ и снова нажмите START. Это навсегда удаляет все данные для выбранной записи. Используйте этот режим осторожно! Чтобы создать нового персонажа, просто введите имя, как вы это делали в начале.



Экран меню



Экран удаления

## Начало игры

Теперь, когда вы создали персонажа, можно начать приключение Линка. Используя кнопку SELECT, переместите сердце к желаемой строке и нажмите кнопку START.

Имя игрока

Количество

сигранных игр

Жизненная сила

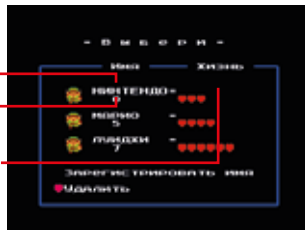

## Игра окончена

Игра заканчивается, когда уровень жизненной силы Линка равен нулю. В этом случае у вас есть три варианта: ПРОДОЛЖИТЬ, СОХРАНИТЬ и ВЕРНУТЬСЯ В МЕНЮ. Выберите один из них, используя кнопку SELECT, а затем нажмите кнопку START.

**ПРОДОЛЖИТЬ** (продолжить текущую игру) Это запустит игру, с того места, на котором вы остановились. Линк сохранит все свои вещи и начнет с тремя сердцами жизненной силы.

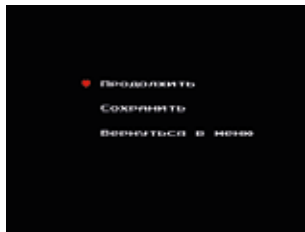

## **СОХРАНИТЬ** (сохранить игру для дальнейшего прохождения)

Это сохранит все имущество Линка в памяти вашего картриджа, так что вы сможете продолжить эту же игру позже.

## **ВЕРНУТЬСЯ В МЕНЮ** (обновить информацию об игре)

Это вернет вас к стартовому меню без сохранения информации из последней игры. Эти данные будут потеряны навсегда. Используйте эту опцию осторожно. Начните новую игру, выбрав персонажа в обычном порядке.

Если вы погибаете, в тот момент, когда вы находитесь в лабиринте, и вы выбираете ПРОДОЛЖИТЬ, ваша игра продолжается у входа в этот лабиринт. Если вы погибаете вне лабиринта, то начинаете с самого начала.

Не нажимайте переключатели POWER или RESET в то время, когда вы сохраняете игру. Если вы сделаете это, вы можете потерять данные, которые хотите сохранить.

Если вы сохраняете игру для дальнейшего прохождения, вы должны удерживать кнопку сброса на панели управления) при выключении питания. Невыполнение этого требования может привести к потере сохраненной игровой информации.

## Игра с друзьями

По очереди. В конце игры выберите СОХРАНИТЬ или ВЕРНУТЬСЯ В МЕНЮ и нажмите START. Ваш друг может начать игру, используя другого персонажа. Чтобы начать другую игру, всегда сохраняйте игру в памяти (СОХРАНИТЬ) и отключайте подачу питания на устройство.

## Окончание игры

В любой момент вы можете закончить игру. Когда отображается вспомогательный экран (см. Стр. 17), одновременно нажмите кнопку A на контроллере 2 и панели управления. Так вы сможете отменить игру.

Батарея используется для хранения данных игрока в течение пяти лет. Однако в зависимости от условий, в которых хранится картридж (например, от воздействия высоких температур и т. д.), срок службы батареи может быть сокращен.



# Основная мудрость

## Начнем приключение Линка!

Давайте продолжим игру и начнем битву Линка со злом. Я знаю, вы просто не можете дождаться, чтобы отправить Линка в его приключения. Но сначала давайте изучим некоторые основы.

*Как пользоваться контроллером*

Передвижение Линка/выбор предмета «В»

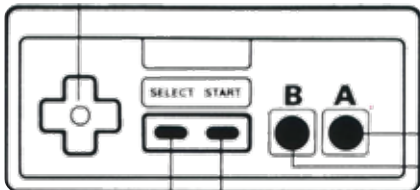

Выбор основного/дополнительного экрана

Пауза/перезапуск



## Что такое “основной” и “дополнительный” экран?

Чтобы успешно играть, вы должны умело использовать эти два экрана.

На главном экране отображается Линк, поскольку он сражается с врагом, и показывает, что происходит вокруг него.

Доп. экран, отображает различные сокровища, которые Линк имеет в своем распоряжении. Если вы перейдете на доп. экран, вы можете выбрать любой из этих предметов в синей рамке.

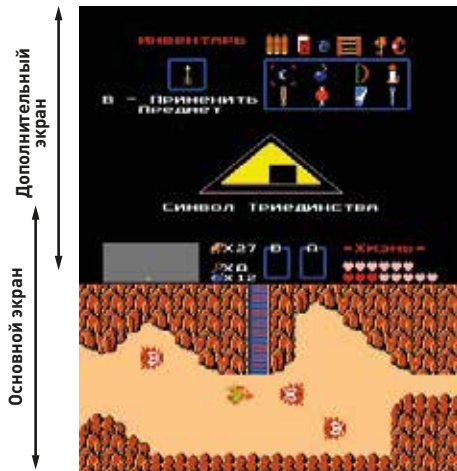

## *Линка ждут испытания на поверхности и в подземельях*

В начале сражения происходят во внешнем мире. В каких местах Линк будет сражаться и продолжать свои приключения? Читайте дальше.

### **Внешний мир**

Леса, озера, горы. Линк встретит много врагов в этом красивом мире. Но можете быть уверены, что в этих местах живет много добрых людей. Они помогут ему и станут союзниками в борьбе со злом.



### **Подземный мир**

Подземный мир - это лабиринт опасных коридоров. Здесь Линк встретит намного больше врагов, чем на поверхности. Части элемента Мудрости, которые ищет Линк, спрятаны где-то внутри этих лабиринтов.

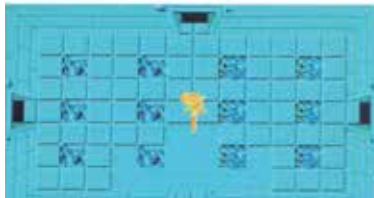

и выбрать наиболее эффективный предмет для использования против врага.

## Научитесь некоторым приемам для борьбы с врагом!

Основным принципом игры является, конечно, защита себя и быстрое, последовательное уничтожение врагов. Теперь давайте изучим основы того, как это сделать.

### Прежде всего, используйте меч!

Линк может использовать свой меч, чтобы наносить урон почти всем противникам. Используйте кнопку А для удара мечом. Враг начнет мигать когда получит ранение и будет отброшен назад. Линк может получить три типа мечей, с разным уроном. Эти мечи отображаются внутри ячейки «А» в верхней части основного экрана.



### Линк также может использовать сокровища!

Линк может использовать найденные предметы, такие как лук и стрелы, вместо своего меча. Используйте кнопку В, чтобы использовать эти предметы. (Вы помните?). Предметы, которые Линк может использовать прямо сейчас, отображаются в рамке В над главным экраном.

### Используйте щит, чтобы отразить атаки врага!

Когда Линк не атакует, он может использовать щит, который всегда у него в руках, чтобы отразить атаки врага. Не забывай, есть несколько атак противника, от которых Линк не может защититься.



#### Щит

Линк имеет его с самого начала своих приключений. Используйте, чтобы защититься от копий и камней, которые бросает враг.

#### Волшебный щит

Это не просто другой щит. Используйте его, чтобы отразить заклинания и камни врагов, а также лучи Зора.

### Белые сердца расскажут о здоровье Линка!

Когда враг атакует Линка, сердца **ЖИЗНЕННОЙ СИЛЫ** в верхней части экрана становятся белыми. Эти сердца показывают, сколько осталось жизни. Красные сердца - это жизненная сила Линка. Когда они все станут белыми игра закончится. Если же все они красные, Линк может бросать меч, чтобы атаковать врагов на расстоянии.



# Сокровища-Магия и Тайна

Поскольку Линк продолжает свое приключение, он может найти множество волшебных предметов. Если вы не узнаете, как их использовать, Линк никогда не сможет одолеть Ганона!

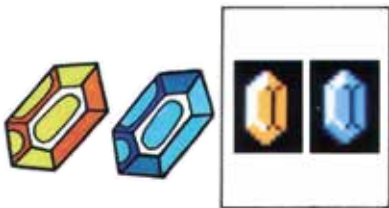

## Рупии

Рупии - это деньги, используемые в этом королевстве. Иногда они появляются, после победы над врагом. Если Линк соберет их достаточно, он сможет покупать предметы у торговца. Синие рупии стоят в пять раз больше рупий и использовать их по своему усмотрению.



### **Сосуд сердца**

Сосуд сердца увеличивает количество сердец **ЖИЗНЕННОЙ СИЛЫ**, которые есть у Линка. Когда вы подбираете сердца восполняется здоровье и белые сердца становятся красными. Если Линк победит врага и освободит фею, из его дьявольских рук, она полностью восстанавливает здоровье Линка.

### **Ключ и волшебный ключ**

Они нужны Линку, чтобы открывать запертые двери. Волшебный ключ крайне полезен. Линк может использовать его снова и снова, не боясь потерять. Как только он получит волшебный ключ, тот появится в ячейке А.

### **Лестница**

Этот предмет позволяет пересекать ямы или реки, которые имеют подходящую ширину.

### **Плот**

Линк может плавать по морям и озерам, запустив его из дока.



### **Карта лабиринтов и компас**

Линк может узнать всю схему расположения лабиринтов с помощью этой карты, а с помощью компаса он может узнать, где спрятаны фрагменты Триединства.

### **Письмо старушке**

Когда вы выбираете это письмо в дополнительном меню и нажимаете кнопку В, Линк может показать письмо пожилой женщине, которая живет в одной из многочисленных пещер.

### **Синие и красные кольца**

Синее кольцо уменьшает урон, наносимый противником, наполовину, а красное кольцо уменьшает урон до одной четверти.

### **Браслет силы**

Этот браслет придает Линку удивительную внутреннюю силу. Он даже может поднимать гигантские камни.

### **Волшебные часы**

Враг перестает двигаться, когда Линк берет их. Имейте в виду, это работает только для экрана, на котором он находится в данный момент.



# Что можно использовать нажатием кнопки В



## Деревянный и волшебный бумеранг

Линк может использовать их для нанесения урона слабым врагам. Он также может оглушить большинство врагов, если бросить бумеранг в цель. Волшебный бумеранг летит дальше, чем деревянный.

## Бомбы

Установите бомбу чтобы Линк смог одолеть врага взрывом.

За каждую поднятую, Линк получает в инвентарь четыре бомбы. Линк может нести не более восьми бомб. В начале игры он не может носить больше этого количества. Так что используйте их экономно!

## Лук, деревянные и серебряные стрелы

Линк может использовать их, только если у него есть и лук, и стрела. За каждый выстрел, Линк теряет одну рупию. О, кстати, есть некоторые враги, от которых можно избавиться, используя только лук и стрелы. Так что будьте бдительны!



### Синие и красные свечи

В некоторых комнатах внутри лабиринтов, действительно темно. Так что, используйте их, чтобы осмотреться. Синие свечи хороши только для одного экрана, но красные могут освещать комнаты в радиусе нескольких экранов.

### Флейта

По настоящему таинственный, волшебный предмет. Используйте его и вас удивят его возможности.

### Еда

Линк может использовать её как приманку. Чтобы заманить врагов и напасть, когда они будут её есть. Но будь осторожен! Не все враги на это поведутся.

### Зелье жизни (живая вода)

Выпейте её, и все сердца ЖИЗНЕННОЙ СИЛЫ станут красными. Красная вода становится синей, когда Линк использует её. Синяя вода заканчивается сразу после использования.





## Волшебный жезл

Это жезл, который использует чаромант. Взмахните, чтобы использовать магические заклинания. Более того, если Линк получит книгу заклинаний, он сможет использовать магию огня и освещать подземелья.

## Теперь, давайте соберем Триединство!

### Уровни Триединства



Фрагменты элемента спрятаны во многих уровнях лабиринта. Они расположены так, как показано на этом рисунке.

Все сердца ЖИЗНЕННОЙ СИЛЫ Линка становятся красными, когда он находит фрагмент Триединства, спрятанный в лабиринте. Он также вернется ко входу в лабиринт. Фрагменты отображаются на дополнительном экране на каждом уровне, когда Линк их находит. Помните волшебную флейту? Как только найден последний фрагмент Триединства, Линк может переместиться ко входу в девятый лабиринт, используя свисток и вызвав вихрь.

## Вихрь



Говорят, что этот звук открывает новые пути. Попробуйте и посмотрите, что получится.

# Внешний мир

Чтобы получить восемь фрагментов Триединства, Линк должен сначала исследовать поверхность и найти вход в подземные лабиринты. Итак, давайте познакомимся с некоторыми основами того, как путешествовать по Внешнему миру.

Отлично. Вы начали игру. Теперь, посмотрите в верхний левый угол основного экрана. Вы видите там небольшую карту. Её можно использовать, чтобы примерно установить, где находится Линк. Если вы играете в первый раз, вы сможете найти Линка на фотографии справа.



Хорошо. Все идет нормально. Теперь используйте крестовину, чтобы переместить Линка на край экрана. Когда вы попадаете туда, он прокручивается

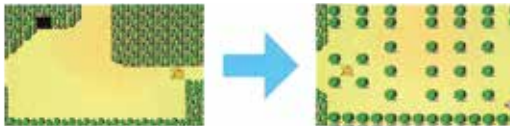

вправо, и экран переключается на соседнюю область. Сделайте то же самое снова, и Линк перейдет в следующую область. Вот как мы можем продолжать продвигать Линка к новым местам и новым приключениям.

## ***Линк может встретить на поверхности людей, а не только врагов***

В пещерах прячутся люди: старики, старушки и торговцы. Когда Линк встречает их, он может купить оружие и попросить их рассказать ему много полезной информации.



Чтобы купить вещи у торговца, попросите Линка забрать то, что он хочет. Если Линк собирается заплатить деньги за некоторую ценную информацию, попросите его указать количество рупий, которое он хочет заплатить. Однако торговец проигнорирует Линка, если у него не будет достаточно рупий.



### **Тектит**

Эти паукообразные прыгают повсюду. Синие тектиты прыгают не так далеко, как красные. У тектитов небольшая боевая мощь.

### **Окторок**

Разновидность осьминога, который живет на поверхности. Октороки плюются камнями в Линка. Есть два типа, красный и синий. Остерегайтесь синих. Они подлые.

### **Ливер**

Они зарываются в землю и нападают на существ, которые приближаются к ним. Синие ливеры немного сильнее, чем красные.

### **Сорняк**

Сорняки являются духами умерших цветков. Они летают вокруг и пытаются атаковать вас. Летают достаточно высоко, так что вы не сможете добраться до них своим мечом. Ждите, пока они не приземлятся, и бейте, пока они снова не улетели.



### **Молблин**

Гоблин, похожий на бульдога, который живет в лесу. Он атакует, бросая копья. Немного злее, чем Окторок.

### **Армос**

Воин, превращенный в каменную статую. Он движется и атакует, если Линком прикоснется к нему. У армоса достаточно сильная атака.

### **Гини**

Призрак, который живет на кладбище. Есть два типа. Гини, которые находятся там с самого начала, и те, которые появляются, когда Линк касается надгробий. У Гини примерно такая же атака, как у армоса.

### **Левр**

Страж, атакующий всех, кто приближается к горе Смерти. Осторожно! Он довольно сильный и маленький щит Линка не может остановить его меч.



### **Зора**

Наполовину рыба, наполовину женщина, которая живет в воде. Когда высовывает голову из воды, она выпускает луч, который не может сдержать маленький щит Линка.

### **Валун**

Эти камни сыпятся с Горы Смерти и падают, на Линка. Он может только уворачиваться от них.

### **Феи в источниках исцеляют Линка.**

Феи живут в источниках. Они обладают магической силой, которая превращает все сердца ЖИЗНЕННОЙ СИЛЫ Линка в красные. Вы можете найти их в ... извините, это тоже секрет!



### **Пещеры не всегда можно увидеть.**

Что это ты сказал? «Я искал пещеры в каждом уголке, но нигде не мог их найти!» Ну, вы знаете, они не только в тех местах, которые можно увидеть. Линк просто мог бы попытаться пройти там, где не смог пройти, используя что-то еще.





# Подземный мир

Отлично. Теперь, когда Линк нашел вход в лабиринты, он может наконец начать свою борьбу, чтобы найти фрагменты Триады. Как только Линк войдет в подземные лабиринты, наземный радар в левом верхнем углу экрана превратится в радар лабиринтов. Более того, если у Линка есть карта лабиринтов, карта также будет отображаться на радаре. Если вы считаете, что нынешний УРОВЕНЬ лабиринта слишком сложен для Линка, судя по предыдущему опыту, то было бы разумнее всего быстро покинуть его!



обязательно найдет их, пока у него достаточно сил. Есть идеи?

## Давайте пройдемся по лабиринту

Теперь Линк внутри подземных лабиринтов, и это действительно странно. ХОРОШО. Давайте попробуем переместить Линка в различных направлениях. Он

должен использовать свечи, чтобы осветить темные комнаты. Линк оставляет след позади себя, как вы можете видеть здесь. Эта карта отображается на дополнительном экране.



### Внутренняя часть лабиринта состоит из множества комнат.

Каждый из блоков лабиринта - это комната, закрытые: 1) блоками, через которые Линк может пройти, когда захочет, 2) ставнями с дверями и устройствами, которые не открываются, если у него нет ключа, и 3) стенами. Попадет ли Линк в западню и не сможет вернуться? Это секрет.

Двери, для которых вам нужны ключи



### Есть и другие сокровища, а также Триединство.

Линк может найти много разных сокровищ, таких как Сосуды сердца. Линк никогда не доберется до горы Смерти, если он не овладеет ими и Триединством. Идите, и найдите их!



### Найдите карту девяти лабиринтов и компас.

Карта и компас очень удобны для исследования лабиринтов. На рисунке ниже показаны заметки. Линк сделал их, выслушав рассказы Импы. Найдите карту. Это поможет намного лучше.



## Враги, атакующие Линка в подземных лабиринтах



### **Золь и гель**

Желеобразные монстры, которые подпрыгивая, передвигаются в лабиринтах. Когда Линк разрушает золь, он распадается на два геля. Гель обладает слабой атакой, но золь имеет двойную силу геля.

### **Змея**

Ядовитая змея, которая сделала лабиринты своим домом. Он быстро обнаруживает других существ и внезапно нападает (и, если уж на то пошло, на Линка!), как только обнаруживает. Не обладает большой атакующей силой.

### **Вайр и киз**

Вайр - это дьявол, который контролирует кизов. Когда Линк разрушает его своим мечом, тот превращается в двух кизов. Кизы обладают небольшой атакующей силой, но Вир несколько сильнее их.

### **Сталфос**

Скелет с мечом в каждой руке. Небольшая сила атаки.



### **Хозяин стен**

Рука монстра, которая появляется из стены. Если она поймает Линка, то вернет его ко входу.

### **Гория**

Маленький дьявол, который живет под землей. Использует бумеранги. Есть два типа, синие и красные. Остерегайтесь синих! Они сильны.

### **Чаромант**

Мастер телепортации. Он появляется здесь и там, выстреливая магические снаряды, которые не может сдержать маленький щит Линка. Он довольно сильный. Осторожно!

### **Даркнат**

Рыцарь, который живет в лабиринтах. У него сильная атака. Отражает атаки своим щитом.

### **Полс-войс**

Призрак с большими ушами и его слабое место - громкий шум. Он его ненавидит.

### **Ланмола**

Гигантская многоножка. Нападайте на голову. Она быстро двигается!



### **Лайк лайк**

Трубоподобный монстр, у которого есть слабость к магическим щитам - он пожирает их.

### **Гибдо**

Мумия. У неё есть какие-то странные силы и довольно мощная атака.

### **Молдорм**

Огромный червь, живущий в лабиринтах. С каждой атакой Линка он становится меньше.

### **Додонго**

Гигантский носорог. Он не так силен в атаке, но спасается от атак Линка своей толстой шкурой.

### **Хватадла**

Большой хищный цветок с торчащими клешнями с четырех сторон тела. Он становится быстрее, когда теряет свои клешни. Это довольно подло. Итак, берегитесь!

### **Акваментус**

Дракон, которого некоторые называют единорогом. Помимо того, что он обладает большой атакующей силой, он является страшным противником. Атакует пучками энергии.



### **Патра**

Атака патры в группах, в двух типах образований. Обе формы групп сильны. Так что будьте внимательны!

### **Дигдоггер**

Большие морские ежи. Несмотря на их большие тела, они сжимаются при нападении. Будь осторожен! Они атакуют довольно сильно.

### **Гохма**

Супер-огромный краб, который живет в лабиринтах. Его жесткий панцирь отразит любую атаку. Атакуйте его слабое место с помощью специального оружия.

### **Глиок**

Огромный дракон, имеющий от 2 до 4 голов извергающих пламя и холод в Линка. Головы, которые Линк отсекает от тела, летают вокруг.

### **Голова Глиока**

### **Череп**

Когда он хватает Линка, тот не сможет некоторое время достать свой меч.



## Ловушки и каменные статуи

Кто-то давно установил их в лабиринте. Они внезапно нападают на Линка, когда он приближается к ним. Так что вы должны быть действительно осторожны!

Как только ловушки перемещаются, они не двигаются снова, пока не вернутся к своим первоначальным позициям. Воспользуйтесь этой возможностью, чтобы идти вперед.

## А теперь, смертельный бой с Ганоном!



Линк собрал восемь фрагментов элемента Мудрости. Теперь он готов сразиться с Ганоном в глубинах горы Смерти! Кто такой Ганон? Что он из себя представляет? Никто не знает. Никто не выжил, чтобы рассказать эту историю.

Линк не ровня Ганону и его могуществу. Какую бы атаку не использовал Линк, Ганон просто парирует её. Но если Линк сможет использовать только волшебный меч и какой-то другой объект, ему удастся свергнуть могучего Ганона. «Другой объект»? Что это такое?



# Азбука Легенды о Зельде

## *Полная стратегия для прохождения уровня 1-Орел*

Это ваша первая попытка поиграть, и вы, вероятно, думаете, что это очень сложно! Что ж, мы собираемся помочь вам на следующих страницах и научить, как добраться до первого фрагмента Триединства.

### **Сначала иди в пещеру!**

Когда Линк отправляется в путешествие, он видит перед собой пещеру. Войдите в эту пещеру.



через которые Линк уже прошел, должен быть скрытый проход. Смотри во все глаза!

### Теперь, возьми меч и сражайся!

Внутри пещеры Линк найдет старика, который живет там. Он говорит Линку взять меч для защиты в своих приключениях. Возьми и сражайся!

### Иди на север, молодой человек!

С этим мечом в руке, можно идти на север (в верхнюю часть экрана). Здесь Линк проведет свои первые бои. Не принимайте это близко к сердцу! Не торопись! Они слабые бойцы, по сравнению с теми, кто будет позже.

### Теперь иди в лес!

Далее Линк выйдет в лес, если пойдет на восток. Умело сражайтесь с врагами, используя деревья в качестве укрытия.

### Продолжай драться в лесу!

Идите на север, и Линк окажется в лесу. Не убегай! Продолжайте сражаться и получите больше сокровищ. Они понадобятся вам позже!



### **Иди на север к озеру!**

Снова на север и подойдите к озеру. Монстр в озере, Зора, атакует Линка своими лучами. Если Линк не умело сразится с ней, это будет его концом!



### **Линк нашел мост!**

Пока Линк продвигается на север, он пересекает мост. Сразитесь с врагом здесь и получите как можно больше сердец ЖИЗНЕННОЙ СИЛЫ.



### **Перейдите через мост к лабиринту Орёл!**

Когда Линк пересекает мост на маленький остров, он найдет Орёл - подземный лабиринт 1-го уровня. Теперь найдите карту и компас в лабиринте. Давайте возьмем фрагмент Триединства, и не оставим ни одного сокровища!



## Карта, чтобы добраться до подземного лабиринта 2-го уровня

Руины в правом верхнем углу - вход в подземный лабиринт 2-го уровня. Чтобы попасть туда, Линк должен обойти правый край карты и пройти через большой лес. Следите за каждым своим шагом. Не заблудитесь!

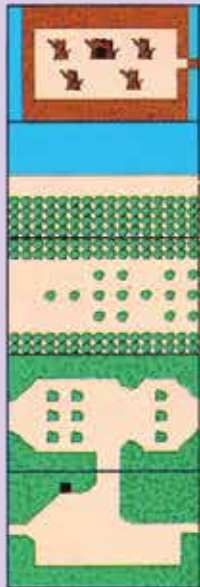

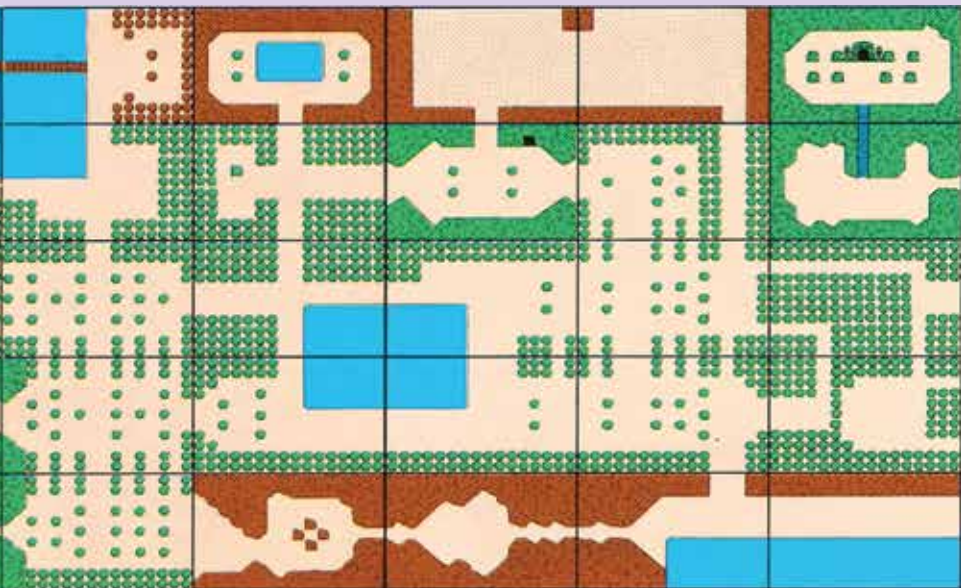

## ***COMPLIANCE WITH FCC REGULATIONS***

This equipment generates and uses radio frequency energy and if not installed and used properly, that is, in strict accordance with the manufacturer's instructions, may cause interference to radio and television reception. It has been type tested and found to comply with the limits for a Class B computing device in accordance with the specifications in Subpart J of Part 15 of FCC Rules, which are designed to provide reasonable protection against such interference in a residential installation. However, there is no guarantee that interference will not occur in a particular installation. If this equipment does cause interference to radio or television reception, which can be determined by turning the equipment off and on, the user is encouraged to try to correct the interference by one or more of the following measures:

- Reorient the receiving antenna
- Relocate the NES with respect to the receiver
- Move the NES away from the receiver
- Plug the NES into a different outlet so that computer and receiver are on different circuits.

## 90-DAY LIMITED WARRANTY NINTENDO GAME PAKS

### 90-DAY LIMITED WARRANTY:

Nintendo of America Inc. ("Nintendo") warrants to the original consumer purchaser that this Nintendo Game Pak ("PAK") (not including Game Pak Accessories or Robot Accessories) shall be free from defects in material and workmanship for a period of 90 days from date of purchase. If a defect covered by this warranty occurs during this 90-day warranty period, Nintendo will repair or replace the PAK, at its option, free of charge.

This warranty shall not apply if the PAK has been damaged by negligence, accident, unreasonable use, modification, tampering or by other causes unrelated to defective materials or workmanship.

### REPAIRS AFTER EXPIRATION OF WARRANTY:

If the PAK develops a problem after the 90-day warranty period, you may contact the Nintendo Consumer Service Department at the phone number noted above. If the Nintendo service technician is unable to solve the problem by phone, he may provide you with a Return Authorization number. You may then record this number on the outside packaging of the defective PAK and return the defective PAK freight prepaid to Nintendo, enclosing a check or money order for \$10.00 payable to Nintendo of America Inc. Nintendo will, at its option, subject to the conditions above, repair the PAK or replace it with a new or repaired PAK. If replacement PAKS are not available, the defective PAK will be returned and the \$10.00 payment refunded.

### WARRANTY LIMITATIONS:

ANY APPLICABLE IMPLIED WARRANTIES, INCLUDING WARRANTIES OF MERCHANTABILITY AND FITNESS FOR A PARTICULAR PURPOSE, ARE HEREBY LIMITED TO NINETY DAYS FROM THE DATE OF PURCHASE AND ARE SUBJECT TO THE CONDITIONS SET FORTH HEREIN. IN NO EVENT SHALL NINTENDO BE LIABLE FOR CONSEQUENTIAL OR INCIDENTAL DAMAGES RESULTING FROM THE BREACH OF ANY EXPRESS OR IMPLIED WARRANTIES.

The provisions of this warranty are valid in the United States only. Some states do not allow limitations on how long an implied warranty lasts or exclusion of consequential or incidental damages, so the above limitations and exclusion may not apply to you. This warranty gives you specific legal rights, and you may also have other rights which vary from state to state.

**Nintendo**

Printed in Japan



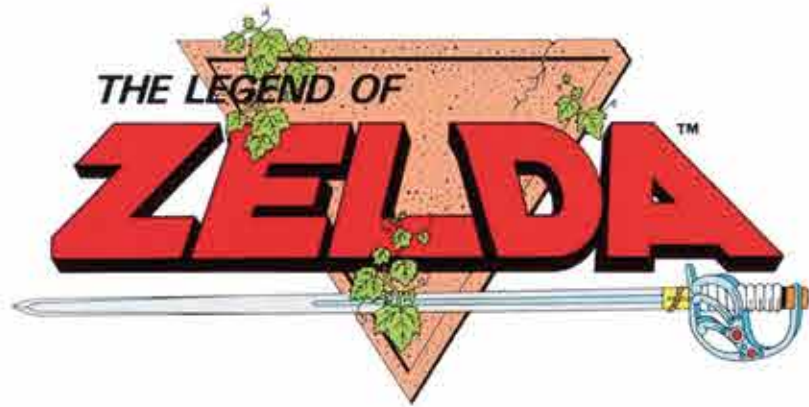

### Враги которых встретит Линк во Внешнем мире.

Окторок (красный)	Окторок (синий)	Тектит (красный)	Тектит (синий)	Зора
Ливер (красный)	Ливер (синий)	Молблин (красный)	Молблин (синий)	Армос
Левр (красный)	Левр (синий)	Сорняк	Гини	Валун

### Советы по борьбе с врагами во Внешнем мире.

	Эти враги могут носить рупии. Победи их и разбогатеи!
	Эти враги могут нести бомбы. Если Линку нужны бомбы, атакуйте их.
	Поразите сорняк и можете получить сердце. Он злобный, но не позволяй этому остановить тебя.
	Если вы победите главного гини после того, как выпустите других натолкнувшись на надгробия, остальные просто исчезнут!
	Линк может собирать оружие, такое как бумеранг, побеждая врага, а затем использовать бумеранг, чтобы собирать предметы: «Это очень просто».

## Внешний мир

Линк встретит много разных людей в пещерах. Он может получить здесь много вещей. Вещи также скрыты там, где вы этого не ожидаете.

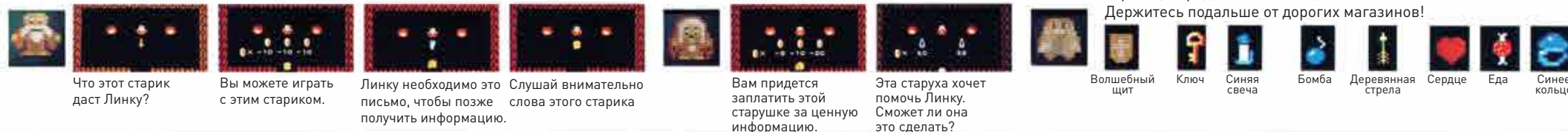

Что этот старик даст Линку?

Вы можете играть с этим стариком.

Линку необходимо это письмо, чтобы позже получить информацию.

Слушай внимательно слова этого старика

Вам придется заплатить этой старушке за ценную информацию.

Эта старуха хочет помочь Линку. Сможет ли она это сделать?

Торговцы продают много вещей. Держитесь подальше от дорогих магазинов!

Волшебный щит, Ключ, Синяя свеча, Бомба, Деревянная стрела, Сердце, Еда, Синее кольцо

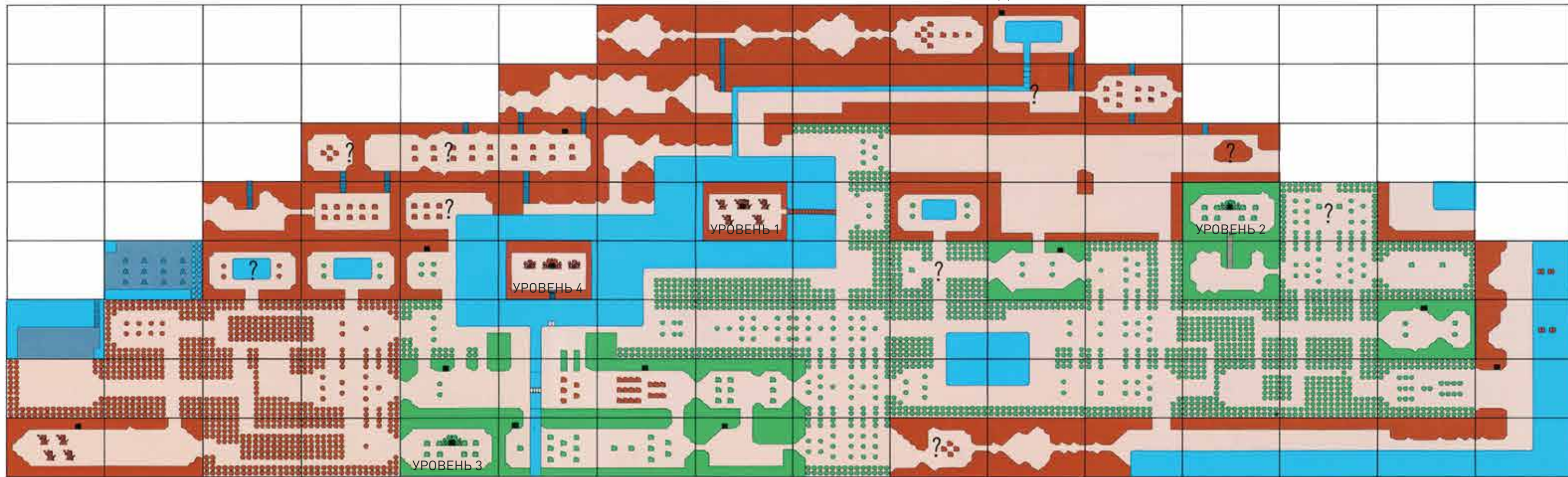

### Собери свои силы и ты будешь способен на многое.

	Используйте свечу, чтобы сжечь дерево. Иногда вещи спрятаны под корнями.		Используйте что-то особенное, чтобы получить внутреннюю силу, и вы можете перемещать даже большие валуны.		Найдите эти скрытые проходы, используя определенный предмет.
	Используйте бомбу, чтобы взорвать камень. Кто знает, что вы найдете.		Приобретите достаточно мудрости, и вы узнаете, как вызвать вихрь и прокатиться на нем до входа в Подземный мир.		

Есть много предметов для поиска и использования. Вы нашли их все? Отметьте те, которые у вас есть. Предметов нет в списке.

Меч	Волшебный меч	Деревянный бумеранг	Лук	Серебряная стрела	Синяя свеча	Волшебная палочка	Флейта	Синее кольцо	Письмо	Лестница
Белый меч	Волшебный щит	Волшебный бумеранг	Деревянная стрела	Еда	Красная свеча	Книга заклинаний	Браслет силы	Красное кольцо	Волшебный ключ	Плот



## Советы по выживанию в подземном мире.

### Совет 1

Это действительно тупик?



Если вы не можете идти вперед, возможно, вам стоит использовать бомбу и сделать собственную дверь!

### Совет 2

Победить всех врагов!

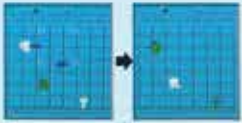

В некоторых комнатах есть скрытые предметы, которые появляются только после того, как вы победили всех врагов. Не пропустите ценную находку.

### Совет 3

Атакуй самое слабое место!



Сходиться с огромными монстрами - не самое полезное занятие. Ищите их слабости! Атакуйте определенные части их тел и/или используйте определенные предметы, и вы сможете победить даже самого большого монстра. Спросите совет у старика!

### Совет 4

Что это? Где я?



Помните, где секретные подземные ходы. Чем больше лабиринт, тем больше секретных проходов. Если вы не рисуете карту, вы обязательно потеряетесь.

## Импа передает слова Зельды...

Принцесса Зельда предвидела сложность поиска входов в лабиринты 7, 8 и 9 уровня. Она дала следующие подсказки Импе, которая передала их Линку:

- Таинственный запечатанный вход в лабиринт 7-го уровня находится в коричневом, мертвом лесу. Отправляйтесь к самому дальнему западному источнику и сделайте что-нибудь особенное.
- Используйте свечу, чтобы сжечь деревья и найти скрытый вход в лабиринт 8-го уровня. Старик, который живет около океана, может сказать вам, какое дерево в зелёном лесу скрывает вход.
- Два огромных камня высоко на горе Смерти известны людям как «скала Зрелищ».
- Будьте терпеливы. Используйте свои приобретенные навыки и знания. О, да, в некоторые комнаты в лабиринтах можно попасть только через подземные туннели. Эти туннели можно обнаружить, просто переместив определенные блоки, но сначала уничтожьте всех врагов в помещении.
- Будь сильным и мудрым. Зельда ждет твоего спасения.

## КАК СДЕЛАТЬ КАРТУ ПРИКЛЮЧЕНИЙ!

Если вы успешно завершили уровни 1 и 2, теперь вам нужно будет создавать свои собственные карты подземного мира. Если вы заметили, в каждом лабиринте спрятаны карта и компас. Карта поможет вам узнать общую форму лабиринта. Компас покажет вам, где находится фрагмент Триединства. Не забудьте искать секретные подземные ходы в лабиринтах более высокого уровня. В некоторых случаях вы должны найти эти проходы, довольно быстро. Остерегайтесь ловушек! Нарисуйте каждую комнату, чтобы следить за вещами. Вам может понадобиться ваша карта, чтобы провести поспешное отступление. Стрелка указывает на вход в лабиринт.

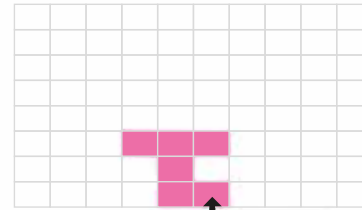

УРОВЕНЬ 3  
МАНДЗИ

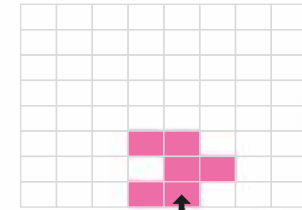

УРОВЕНЬ 4  
ЗМЕЯ

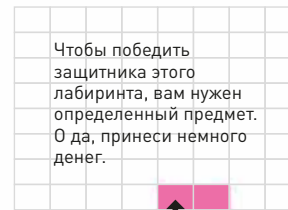

УРОВЕНЬ 5  
ЯЩЕРИЦА



Есть много старушек во внешнем мире, у которых можно купить микстуры. Убедитесь, что вы не забыли это сделать.

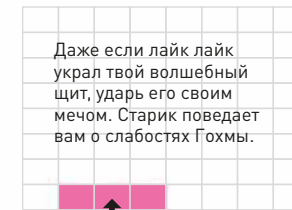

УРОВЕНЬ 6  
ДРАКОН



УРОВЕНЬ 8  
ЛЕВ



Вы наконец добрались до последнего лабиринта! Вы обязательно должны сделать карту, чтобы не потеряться в многочисленных секретных проходах.

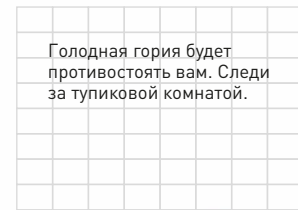

УРОВЕНЬ 7  
ДЕМОН



УРОВЕНЬ 9  
ГОРА СМЕРТИ



Голодная горя будет противостоять вам. Следи за тупиковой комнатой.

Чтобы победить защитника этого лабиринта, вам нужен определенный предмет. О да, принеси немного денег.

Даже если лайк лайк украл твой волшебный щит, ударь его своим мечом. Старик поведает вам о слабостях Гохмы.

**Ты просил об этом. Вот!**

## Полное руководство по лабиринтам 1 и 2 уровня!

Изучите эти две карты. Это возможность узнать о подземном мире. Выживут только самые мудрые!



Линк найдет первый лабиринт «Орел», перейдя по мосту к острову на озере. Ваше приключение только начинается. Но Акваменты, синих горий и ловушки будет сложно одолеть.



АКВАМЕНТУС

Сложно драться в тесноте. Пополните сердца, а затем атакуйте с расстояния, бросая свой меч. Если у Линка есть лук и стрелы, вы должны легко выиграть.



Линк найдет лабиринт второго уровня «Луна» на поляне в лесу. Вам бросят вызов красные гории, которые сильнее синих. Змея кажется слабой, но не стоит её недооценивать. Если она увидит прямой путь к Линку, то атакует с молниеносной скоростью.



ДОДОНГО

Он неустанно охраняет лабиринт «Луна». Чтобы победить его, Линк должен ....

## ЛЕГЕНДА О ЗЕЛЬДЕ

### Карты и стратегии

#### Карты и стратегии

Можете ли вы и ваш ум спасти Зельду? Эта карта содержит полезную информацию, которая поможет вам обнаружить фрагменты Триединства и спасти Зельду. Вы должны использовать только карту и стратегические советы в качестве крайней меры. Если вы верите в себя и свою внутреннюю силу, вы победите Ганона и вернете мир в земли Хирула.

